

Infoblatt | Drucklasten Colorex

Colorex – widerstandsfähig bei Belastungen

In der Industrie verwendete Bodenbeläge werden oft durch stetigen, intensiven Verkehr beschädigt, insbesondere durch Gabelstapler und Hubwagen die auf schmalen, harten Rädern fahren. Colorex wird in einem speziellen Pressverfahren mit einem besonders geringen Weichmacheranteil hergestellt, wodurch eine außergewöhnliche Beständigkeit gegen statische und dynamische Beanspruchungen erzielt werden kann.

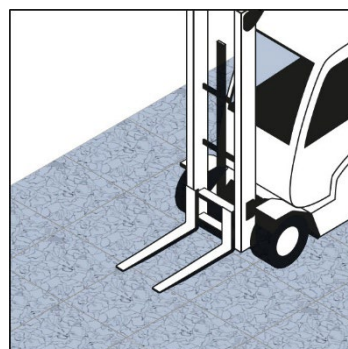

Colorex SD/EC

Befahrbarkeit	Hubwagen: bis 1,5 t Gabelstapler: hartbereift bis 2,5 t - luftbereift bis 5 t
Belastbarkeit	Statisch: 50 kg/cm ² (0,49 kN/cm ²)
Empfehlung	Bei motorisch angetriebenen Schwerlast-Gabelstaplern (ab 2,5 t Gesamtgewicht) wird eine Verlegung mit 2-komponentigem Polyurethan-Klebstoff und Colorex 3,0 mm Stärke (auf Anfrage erhältlich) empfohlen.

Colorex Plus, Colorex Plus BN

Befahrbarkeit	Hubwagen: bis 1,5 t Gabelstapler: hartbereift bis 2,5t – luftbereift bis 5t
Belastbarkeit	Statisch: 50 kg/cm ² (0,49 kN/cm ²) Dynamisch: 90 kg/cm ² (0,88 kN/cm ²)



Stand: 05/2026



Mehr zu Colorex erfahren Sie hier:
www.forbo-flooring.ch/leitfaehiges-portfolio/colorex